



Dacia Logan



Dacia Logan

Svidjet će vam se njegova
darežljivost i mala cijena...



Njegov **oblik već na prvi pogled osvaja**, a njegova **izdržljivost** smiruje. U unutrašnjosti vam velikodušno nudi **pet udobnih sjedala** za cijelu obitelj. To je ono što zovemo **iznimno prostranom unutrašnjošću**. Njegova je iznimnost vidljiva i u umjerenoj cijeni.

Smjestite se i uživajte... u lijepo oblikovanom putničkom prostoru i laganoj glazbi koja se njime širi. Lijepo vam je i osjećate se sigurno ... Dakako, pa to je Dacia. Pouzdanost mu je u genima. Pogledajte ga još jednom. **Možete se pouzdati** u to da će se u tom automobilu vaši najdraži osjećati ugodno, a usto nije preskup.





Imate pravo, linija mu je elegantna.

Tečna, suvremena i privlačna, dražesna i smirujuća... Nema dovoljno riječi da opišete liniju Logana. Svojim novim stilom, koji **spaja estetski izgled i snagu**, plijeni pogled i izaziva čežnju. Robusna i **velika obiteljska limuzina** zna kako vam uliti povjerenje. Zamislite da Logan uđe u vaš život... vašoj će se obitelji svidjeti čim ga ugleda. Zadovoljni ste što imate **osjećaj za štedljivost** i čini vam se **neodoljivo privlačnim**. Imate pravo... uistinu mu je nemoguće odoljeti.





Brižljivo uređena unutrašnjost... Poziva vas da uđete.

Otvorite vrata i otkrijte...

Završna obrada naglašava njegovu uglađenost. Dizajn je suvremen i oku ugodan. Još pogled na **novu armaturnu ploču**, na kojoj se možemo diviti privlačnoj i praktičnoj središnjoj konzoli i ergonomičnosti instrumentne ploče koja olakšava vožnju. Kromirani dodaci u unutrašnjosti* stvaraju dojam elegancije. Nijedan detalj nije zanemaren.

*Ovisno o verziji.







5 udobnih sjedala...

Uvijek na raspolaganju obitelji.

Treba vam prostora? Imate ga. Za putovanje s najdražima Logan vam nudi **pet udobnih sjedala**.

Odrasle osobe i djeca osjećat će se sigurno kao kod kuće.

Preklopivi naslon stražnje klupe, djeljive u omjeru 2/3-1/3*, omogućuje vam da jednim potezom promijenite unutrašnjost prema svojim potrebama.

Pogledajte vrata... radi vaše su udobnosti posvuda pametno smještena mjesta za odlaganje. I prtljažnikom smo mislili na obitelj. Obujmom od **510 l** najveći je u svojoj klasi i vrlo je praktičan: u njemu možete prevoziti biljke, manje pokućstvo ili se otputiti na piknik.

Čini se da Logan točno poznaje vaš stil života ...

* Ovisno o verziji.



Pouzdaajte se u njegovu tehnologiju koja će vas sigurno oduševiti.

Volite jednostavnu i funkcionalnu tehnologiju... U tom ćete slučaju biti oduševljeni tehnologijom u Loganu. Sustav **MEDIA NAV*** ispunjava sve vaše želje. Ekran osjetljiv na dodir veličine 18 cm čini vaš život lakšim. **Ugrađen navigacijski sustav** omogućuje vam bezbrižnu vožnju, a tehnologija **Bluetooth®** telefoniranje slobodnih ruku i slušanje glazbe s prijenosnog uređaja. Preko USB utičnice možete priključiti i puniti pametni mobitel. Tehnologija u Loganu olakšava vam vožnju. **Regulator i ograničivač brzine*** i **sustav za pomoć pri parkiranju straga*** pobrinut će se za sve.

* Dostupno u opciji.





Njegovo ime: Dacia Logan ... Jamstvo pouzdanosti.



Dacia je sinonim za izdržljivost, sigurnost, kvalitetu i učinkovitost. Logan, siguran u svoju pouzdanost, dolazi s jamstvom od **tri godine ili 100 000 km***. Da budete još bezbrižniji, Dacia vam nudi produljenje tvorničkog jamstva. Pogledajte i ponudu ostalih usluga održavanja. Druga mu je prednost ponuda **tihih motora vrlo dobrih mogućnosti**. Dizelski motor dCi dokazuje svoju štedljivost, a to je posebno važno prelazite li brojne kilometre... Želite najveću sigurnost za sebe i svoju obitelj? Sustav ABS, povezan sa sustavom pomoći pri naglom kočenju (AFU), i sustav za nadzor stabilnosti vozila (ESP) jamče da nećete izgubiti nadzor nad vozilom.

Za upravljač Logana možete bezbrižno sjesti jer je opremljen **prednjim i bočnim zračnim jastucima** i sustavom za učvršćivanje dječjih sjedala **ISOFIX**.

* Po ispunjenju prvog od dva navedena uvjeta.





Verzija Base



SERIJSKA OPREMA

- Sustav ABS + AFU (sustav za pomoć pri naglom kočenju)
- Vozačev prednji zračni jastuk
- Suvozačev prednji zračni jastuk s mogućnošću isključenja
- Prednji bočni zračni jastuci za zaštitu glave i prsnog koša
- Prednji i stražnji odbojnik crne boje
- Tri naslona za glavu na stražnjim sjedalima
- Servoupravljač
- Dnevna svjetla
- 15-inčni čelični naplatci s manjim ukrasnim pokrovima Arges
- Komplet za popravak guma
- Crne maske prednjih svjetala
- Crne unutarnje i vanjske ručice vrata
- 12-voltna utičnica i pribor za pušače
- Crna kućišta vanjskih retrovizora s ručnim namještanjem iznutra
- Sustav za nadzor stabilnosti vozila (ESP) s funkcijom protiv proklizavanja pogonskih kotača (ASR)

Opcije:

- Rezervni kotač

Verzija Ambiance



SERIJSKA OPREMA AMBIANCE = BASE +

- Prednji i stražnji odbojnik u boji karoserije
- Preklopiva stražnja klupa, djeljiva u omjeru 1/3-2/3
- Ručni klima uređaj
- Kromirani okviri otvora za prozračivanje, instrumentata i logotipa na upravljaču
- Daljinski centralno zaključavanje
- Osvjetljenje prtljažnika
- 15-inčni naplatci s ukrasnim pokrovima Aracaju
- Električno pomicanje prednjih stakala
- Presvlake Ambiance
- MEDIA NAV (18-cm ekran osjetljiv na dodir, navigacijski sustav, radio, utičnice USB i AUX, audiotok, telefoniranje slobodnih ruku preko Bluetootha® s komandama na upravljaču)
- Kartografija Europe
- Metalik boja
- Svjetla za maglu
- Regulator/ograničivač brzine
- Rezervni kotač

Opcije:

- Dacia PlugGRadio (CD MP3, utičnice USB i AUX, telefoniranje preko Bluetootha® s komandama na upravljaču)
- 15-inčni aluminijski naplatci Empreinte

Verzija Lauréate



SERIJSKA OPREMA LAURÉATE = AMBIANCE +

- Mat krom rešetka ukrasne maske
- Dacia Plug&Radio (CD MP3, utičnice USB i AUX, telefoniranje preko Bluetootha® s komandama na upravljaču)
- 15-inčni čelični naplatci s ukrasnim pokrovima Groomy
- Putno računalo (osim uz motor s tvornički ugrađenim plinom)
- Namještanje visine vozačeva sjedala, upravljača i prednjih sigurnosnih pojaseva
- Vanjske ručice vrata u boji karoserije
- Svjetla za maglu
- Grijani vanjski retrovizori s električnim namještanjem
- Presvlake Lauréate
- Rukohvat na prednjim vratima

Opcije:

- Sustav za pomoć pri parkiranju straga
- 15-inčni aluminijski naplatci Groomy
- Električno pomicanje stražnjih stakala
- Regulator/ograničivač brzine
- Media Nav (18-cm ekran osjetljiv na dodir, navigacijski sustav, radio, utičnice USB i AUX, audiotok, telefoniranje slobodnih ruku preko Bluetootha® s komandama na upravljaču)
- Kartografija Europe
- Metalik boja
- Rezervni kotač
- Presvlake od kože**/umjetne kože
- Upravljač i ručica mjenjača obloženi cijepanom kožom* (obuhvaća regulator/ograničivač brzine)

* Goveđa koža.

** Sjedala su na prednjoj strani sjedišta, naslonjača, naslona za glavu i bočnih stranica potpuno presvučena kožom.





Logan

DODATNA OPREMA



1. KROVNI KOVČEG DACIA NA POPREČNIM KROVNIM NOSAČIMA

Krovni kovčeg možete za samo nekoliko minuta postaviti na krovne nosače i dobiti dodatni prostor za prtljagu. Za aktivnosti kojima se bavite u slobodno vrijeme odaberite praktičan nosač za bicikle na kuki za vuču, koji je i preklopiv pa omogućuje slobodan pristup vratima prtljažnika.

2. PRODULJENA KUKA ZA VUČU

Ovom iznimno izdržljivom kukom za vuču koja ispunjava najstrože sigurnosne norme možete povećati prijevozne mogućnosti svojeg automobila.

Kat.br.: Produžena kuka za vuču 82 01 555 829 + komplet za montažu produžene kuke za vuču 82 01 555 830 + el. instalacija 7PIN

3. POPREČNI KROVNI NOSAČI

Na čeličnim poprečnim krovnim nosačima prilagođenim obliku Logana možete prevoziti krovni kovčeg, nosač za skije ili nosač za bicikle.

Kat.br.: 82 01 356 700

4. UKRASNE BOČNE LETVICE

Zaštite svoj Logan od slabih udara ukrasnim bočnim zaštitnim letvicama.

5. PREDNJI DEFLEKTORI ZRAKA

Kad su prednja stakla spuštena, prednji usmjerivači zraka omogućuju prirodno prozračivanje unutrašnjosti automobila i štite je od kiše.

Kat.br.: 82 01 314 422

6. PREDNJE I STRAŽNJE ZAVJESICE KOTAČA

Prednje i stražnje zavjesice, dizajnirane u skladu s linijom automobila, učinkovito štite karoseriju od blata i udara kamenja.

Kat.br.: 82 01 235 609

7. UKRASNI OKVIRI SVJETLA ZA MAGLU

Naglasite svjetla za maglu ukrasnim okvirima i podarite svojem Loganu još ljepši izgled.

Kat.br.: 82 01 289 771

8. ALARMNI UREĐAJ

Alarmni uređaj, koji se integrira s elektroničkim sustavom vašeg Logana, prepoznaje svako kretanje u unutrašnjosti automobila i odvraća lopove.

Kat.br.: 82 01 302 687 (za vozila s daljinskim upravljačem)
82 01 302 697 (za vozila bez daljinskog upravljača)

9. TEKSTILNI TEPISI

Po mjeri izrađeni tekstilni tepisi u putničkom prostoru odlično pristaju u unutrašnjost i jamče visok stupanj kvalitete i sigurnosti.

Kat.br.: 82 01 337 452 (Monitor)
82 01 337 453 (Standard)



DIMENZIJE

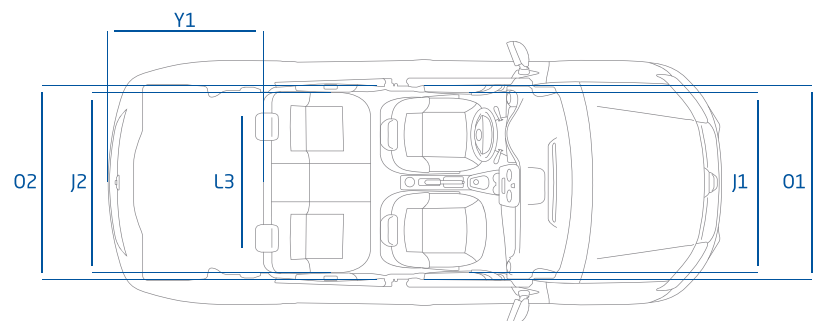
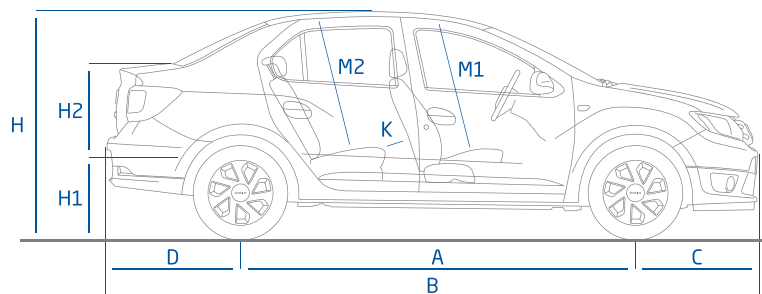
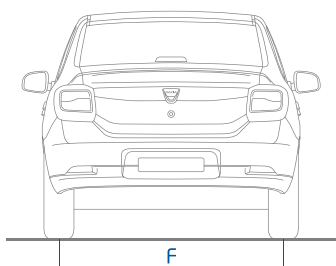
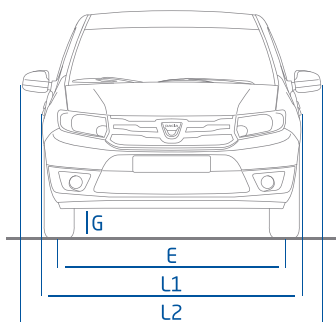

| OBUJAM PRTLJAŽNIKA (dm ³) (ISO 3832) | | |
|--|---|-----------|
| Raspored s 5 sjedala | 510 | |
| Raspored s 2 sjedala (preklapljen naslon stražnje klupe) | | |
| DIMENZIJE (mm) | | |
| A | Međuosovinski razmak | 2634 |
| B | Ukupna duljina | 4347 |
| C | Prevjes sprijeda | 813 |
| D | Prevjes straga | 900 |
| E | Trag kotača sprijeda | 1493 |
| F | Trag kotača straga | 1476 |
| G | Razmak opterećenog vozila od tla | min 155 |
| H | Visina praznog vozila s krovnim nosačima/bez krovnih nosača | 1517 |
| H1 | Visina praga praznog vozila | 754 |
| H2 | Visina otvora prtljažnika | 754 |
| J1 | Širina u visini ramena sprijeda | 1387 |
| J2 | Širina u visini ramena u 2. redu sjedala | 1389 |
| K | Duljina putničkog prostora u visini koljena straga | 177 |
| L1 / L2 | Ukupna širina sa sklopljenim/rasklopljenim retrovizorima | 1733/1994 |
| L3 | Unutarja širina među koševima blatobrana | 1013 |
| M1 | Visina do krova sprijeda pod kutom od 14° | 900 |
| M2 | Visina do krova u 2. redu pod kutom od 14° | 868 |
| O1 | Širina u visini koljena sprijeda | 1417 |
| O2 | Širina u visini laktova u 2. redu sjedala | 1434 |
| Y1 | Duljina prtljažnika | 1076 |

NEMETALIK BOJE

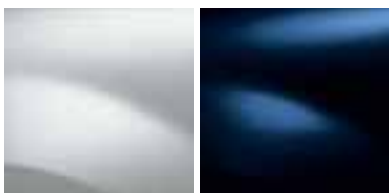

LEDENO BIJELO (369)

PLAVA NAVY (D42)

METALIK BOJE



PLAVA PERSAN (RPK)

CRNA NACRÉ (676)

SIVA PLATINE (D69)

ŽARKO CRVENA (B76)

NAPLATCI



15" ČELIČNI NAPLATCI S MANJIM UKRASNIM POKROVIMA ARGÉS

15" ČELIČNI NAPLATCI S UKRASNIM POKROVIMA ARACAJLI

15" ČELIČNI NAPLATCI S UKRASNIM POKROVIMA GROOMY

15" ALUMINIJSKI NAPLATCI EMPREINTE

MOTORI

| | 1.2 16V 75* | 0,9 Tce 90 LPG | dCi 75 FAP |
|---|-----------------------|---|---------------------------|
| Gorivo | benzin | benzin/LPG | dizel |
| Mjenjač | ručni | ručni | ručni |
| Emisijska norma | Euro 6b | Euro 6b | Euro 6b |
| Tip motora | D4F 732 | H4B410 | K9K626 |
| Obujam (cm ³) | 1149 | 898 | 1461 |
| Provrt x hod (mm) | 69x76,8 | 72,2x73,1 | 76x80,5 |
| Broj cilindara | 4 | 3 | 4 |
| Kompresijski omjer | 9,8 | 9,5 | 15,5 |
| Uk. broj ventila | 16 | 12 | 8 |
| Najveća snaga u kW prema normi CEE (KS) pri najvećem broju okretaja | 54 (74) pri 5 500 | 66 (90) pri 5000 | 55 (75) pri 4 000 |
| Najveći okretni moment u Nm prema normi CEE (mkg) pri najvećem broju okretaja | 107 pri 4 250 | 140 pri 2250 | 200 pri 1 750 |
| Vrsta ubrizgavanja | posredno višetočkovno | posredno višetočkovno | izravno zajedničkim vodom |
| Dovod zraka | atmosferski | atmosferski | turbopunjač |
| Filtar krutih čestica | serijski | serijski | serijski |
| Filtar krutih čestica | - | - | serijski |
| MJENJAČ | | | |
| Tip mjenjača | JH3 | JH3 | JR5 |
| Broj stupnjeva za vožnju naprijed | 5 | 5 | 5 |
| Brzina pri 1000 o/min u 1./2. stupnju | 6,78/12,33 | 6,78/12,91 | 9,63/18,34 |
| Brzina pri 1000 o/min u 3./4./5. stupnju | 18,13/24,53/33,40 | 20,48/27,96/38,29 | 29,1/39,73/54,41 |
| UPRAVLJAČKI MEHANIZAM | | | |
| Upravljač | | s hidrauličnim servopojagalom | |
| Promjer kruga okretanja između rubnika (m) | 10,72 | 10,72 | 10,72 |
| Broj okretaja upravljača među krajnjim položajima | 3,2 | 3,2 | 3,2 |
| OVJES | | | |
| Prednji ovjes | | Pseudo McPherson s trokutastim ramenima | |
| Stražnji ovjes | | H torzijska osovinna s programiranim deformiranjem i spiralnim oprugama | |
| KOTAČI I GUME | | | |
| Dimenzije naplataka | | 6J15 | |
| Osnovne gume sprijeda i straga | | 185/65 R15 | |
| KOČIONI SUSTAV | | | |
| Tip kočionog kruga | X | X | X |
| Sustav protiv blokiranja kotača (ABS) | serijski | serijski | serijski |
| Elektronička raspodjela kočione sile | serijski | serijski | serijski |
| Sustav za pomoć pri naglom kočenju (AFU) | serijski | serijski | serijski |
| Sustav za nadzor stabilnosti vozila (ESP) | serijski | serijski | serijski |
| Sprijeda: ventilirani diskovi (DV) - promjer (mm)/debljina (mm) | (DV) 258/22 | (DV) 258/22 | (DV) 258/22 |
| Straga: kočioni bubnjevi (T) / debljina (u inčima) | (T) /8 | (T) /8 | (T) /8 |
| PERFORMANSE | | | |
| Aerodinamičnost (površina otpora SCx u m ²) | 0,76 | 0,76 | 0,755 |
| Najveća brzina (km/h) | 162 | 169 | 164 |
| Ubrzanje od 0 do 100 km/h | 14*70 | 11*10 | 14*60 |
| 400 m s mjesta (s) | 19*40 | 4,9 (6,2 pri LPG) | 19*60 |
| 1000 m s mjesta (s) | 36*30 | 32*80 | 36*00 |
| POTROŠNJA GORIVA I EMISIJE | | | |
| CO ₂ (g/km pri mješovitoj vožnji) | 130 | 112/101 | 90 |
| Gradska vožnja | 7,4 | 5,8/7,8 | 3,7 |
| Izvangradska vožnja | 4,9 | 4,6/5,5 | 3,4 |
| Kombinirana vožnja | 5,8 | 5,0/6,4 | 3,5 |
| ZAPREMNINA | | | |
| Spremnik goriva (l) | 50 | 50 (32 pri LPG) | 50 |
| MASA (KG) | | | |
| Masa praznog vozila spremnog za vožnju (bez opcijske opreme i vozača) | 974 | 1065 | 1059 |
| Najveća dopuštena masa | 583/391 | 1560 | 1590 |
| Dopuštena ukupna masa vozila i prikolice | 1505 | 1562 | 1590 |
| Dopušteno opterećenje** | 2295 | 2352 | 2380 |
| Najveća masa prikolice s kočnicama (u granicama ukupne mase vozila i prikolice) | 790 | 790 | 790 |
| Najveća dopuštena masa prikolice bez kočnica | 520 | 570 | 565 |

* Homologirani podaci prema važećim propisima. ** Vrijedi za najnižu razinu opreme.

Dacia

Takav automobil po tako pristupačnoj cijeni? Šalite se?

NE. NAPROTIV. Mi u Daciji prvi smo razmišljali o automobilu povoljne cijene koji je ujedno privlačan, pouzdan i kvalitetan. Nešto nam govori da smo imali pravo... Naši su se modeli pokazali pouzdanima i robusnima. Najnoviji Dacijini modeli izazvali su pravo iznenađenje prepoznatljivim

izgledom koji povećava vrijednost automobila. Štoviše, Dacijini modeli obiluju prostorom pa velikodušno primaju sve putnike i njihovu prtljagu. Taj uspjeh posljedica je jednostavne spoznaje: automobile možemo voljeti i trebati, no to ne znači da za njih moramo dati pravo malo bogatstvo.

DACIA, MARKA GRUPE RENAULT. Pri osmišljavanju vozila oslanjamo se na dokazano djelotvorna i pouzdana tehnička rješenja. Zato svojim kupcima nudimo trogodišnje jamstvo i male troškove korištenja! Vozila marke

Dacia proizvode se u tvornicama s certifikatom ISO 14 001, 85 % vozila može se reciklirati, ugrađeni dizelski motori imaju emisiju CO₂ manju od 120 g/km. I to je još jedno naše uvjerenje: naša skrb o okolišu ne smije ovisiti o cijeni.



Poduzeto je sve potrebno da sadržaj ovog materijala bude točan i ažuran u trenutku tiskanja. Ovaj je dokument sastavljen na temelju predserija ili prototipova. Sukladno svojoj politici stalnog poboljšanja proizvoda, Dacia zadržava pravo izmjene karakteristika vozila i dodatne opreme opisanih i predstavljenih u ovoj brošuri u bilo kojem trenutku. O tim se izmjenama Dacijini koncesionari obavještavaju u najkraćem roku. Ovisno o zemlji komercijalizacije vozila, verzije se mogu razlikovati, a neki dijelovi opreme nisu dostupni (serijski, opcijski ili kao dodatna oprema). Radi pribavljanja točnih informacija o vozilu molimo vas da se obratite našem koncesionaru. Zbog tehničkih ograničenja tiska prikazane boje u ovom materijalu mogu se donekle razlikovati od stvarnih boja karoserije vozila ili materijala unutarnjeg uređenja. Dacia zadržava sva prava.

* Pri ispunjenju prvog od dva navedena uvjeta.

3 Godine*
jamstva
ili 100.000 km